

Bästa NIMO kund!

Vi gratulerar dig till ett utmärkt produktval och önskar dig välkommen till NIMO familjen. En global familj med sina rötter i Sverige.

Vi på NIMO tackar för ert förtroende och hoppas att ni kommer att få mycket nytta och glädje av ert nya torkskåp.

Ett bra torkskåp ska vara väl designat, ge bra torkresultat, ha låg miljöpåverkan, vara användarvänligt, spara tid, energi samt ha lång livslängd och tillförlitlighet. Allt detta är vad NIMO erbjuder dig.

När du köper en produkt från NIMO kan du vara säker på att insidan är lika bra som utsidan och att den etik och moral som vi bygger denna produkt efter är lika hög som den kvalitet och funktion du får. Det är vad svensk kvalitet handlar om.

För att få bästa möjliga resultat av din produkt och alla dess funktioner, läs igenom dessa användar- och skötselråd innan du använder produkten första gången.

Har du några frågor är du välkommen att ringa oss eller kontakta oss via vår hemsida.

Vänliga hälsningar från Sverige och folket hos NIMO.

Tillverkare:

NIMO-VERKEN AB
Box 124, S-548 22
HOVA
nimo@nimoverken.com
www.nimoverken.com



Rätten till ändringar utan föregående meddelande förbehålls.

Doc. No: 427 001 276 / 01

Innehåll

1	Säkerhetsföreskrifter.....	4
1.1	Symboler.....	5
2	Tekniska data.....	6
3	Installation.....	7
3.1	Uppackning.....	7
3.2	Mekanisk installation.....	8
3.3	Trånga utrymmen.....	9
4	Evakueringssystem.....	10
4.1	Friskluft.....	10
4.2	Justering av evakueringsluft.....	11
5	Elektrisk anslutning.....	12
6	Språkinställning.....	13
7	Funktionskontroll.....	14
8	Information angående skrotning.....	15
8.1	Omhändertagande av den uttjänta apparaten.....	15
8.2	Hantera emballaget.....	15

Förvara denna manual så att den alltid finns tillhands för framtida bruk

Dessa råd om säkert handhavande har tillkommit för att du ska undvika felanvändning och onödiga olycksrisker och bör läsas före installation och användning av torkskåpet.

MODIFIERA INTE DEN HÄR MASKINEN.

Torkskåpet ska installeras och förvaras inomhus.

VARNING! Denna utrustning är endast avsedd att användas för att torka textilier tvättade i vatten. Avlägsna alla föremål från fickor, till exempel cigarettändare och tändstickor innan torkning.

Underhåll får endast utföras av tillverkaren, dennes serviceombud eller liknande kvalificerade personer.

Endast godkända reservdelar får användas.

Se till att strömmen är fränkopplad vid underhåll eller byte av delar.

Gäller vid installation inom EU

Den här apparaten kan användas av barn från 8 år och uppåt och personer (inklusive barn) med olika funktionshinder eller bristande erfarenhet och kunskap om de hålls under uppsikt eller får instruktioner om säker användning av apparaten och förstår de risker användandet medför.



Barn får inte leka med apparaten.

Gäller vid installation i länder utanför EU Apparaten är inte avsedd för användning av personer (inklusive barn) med olika funktionshinder eller bristande erfarenhet och kunskap.

De får endast använda apparaten under uppsikt eller om de får instruktioner om användning av apparaten av en person som ansvarar för deras säkerhet.

Barn ska övervakas för att garantera att de inte leker med apparaten.

1.1 Symboler

	Varning!
	Läs anvisningarna innan du använder maskinen
	lakta försiktighet då torkskåpet är övertungt och kan lätt tippa.

2 Tekniska data

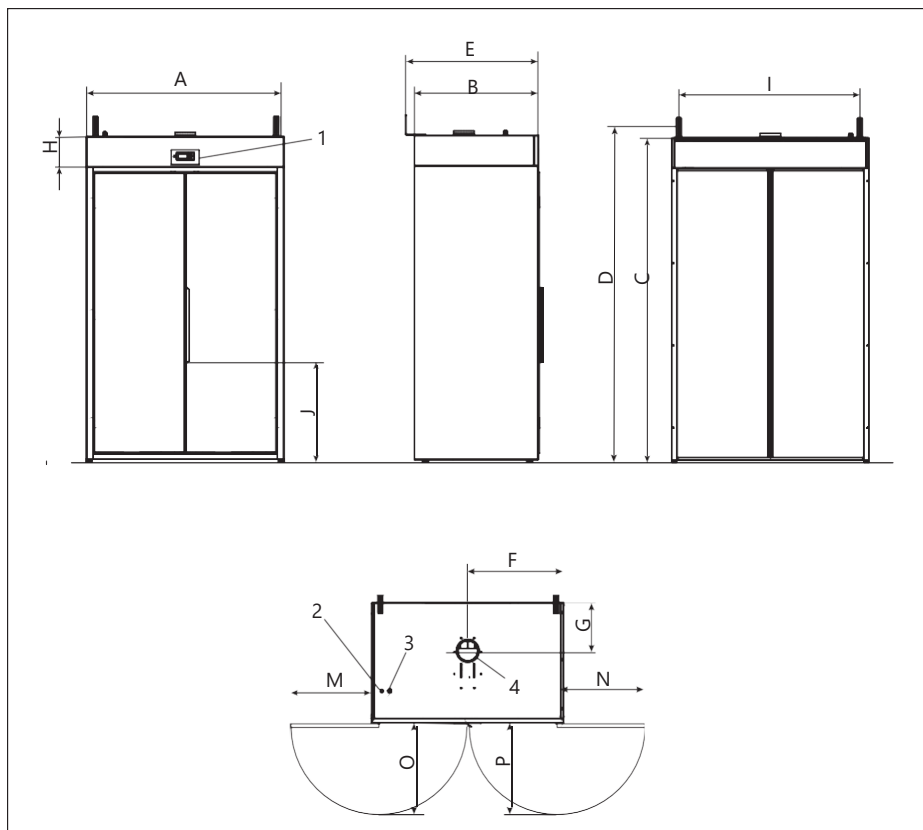

1	Manöverpanel
2	Elektrisk anslutning för extern fläkt
3	Elektrisk anslutning nät
4	Frånluftanslutning $\varnothing 125$ mm. Ansluts permanent till separat kanal eller allmän ventilation.

	A	B	C	D	E	F	G	H	I	J	M	N	O	P
mm	1200	750	1970	2035	820	600	300	185	1100	600	535	510	580	535

Frånluftanslutning $\varnothing 125$ mm, högsta tillåtna tryckfall 70 Pa, vilket motsvarar ett rakt rör med en längd av ca 23 m. $\varnothing 160$ mm motsvarar en rak längd av ca 70 m.

Nettovikt: 134 kg.

3 Installation

Placera torskåpet där det ska installeras.

Bärremmarna runt de ställbara fötterna kan användas för att lyfta torskåpet.

Justera torskåpet med de ställbara fötterna. Se till att ovankanten på dörrarna är i jämnhöjd med varandra.



Iaktta försiktighet då torskåpet är övertungt och kan lätt tippa.

Flytta inte skåpet ensam, ta hjälp och var två man om detta.

3.1 Uppackning

Ta bort allt förpackningsmaterial; använd inte vassa verktyg som kan skada varan.

Kontrollera att varan inte är transport skadad. Eventuella transportskador ska anmälas till återförsäljaren inom 7 dagar.

Efter uppackningen kontrollera att varan är felfri. Skador, felaktigheter och ev. saknade delar skall omedelbart anmälas till återförsäljaren.

I en komplett leverans ska ingå:

- Skåp med monterad överdel.
- Monteringssats
- Bruksanvisning
- Installationsmanual

Monteringssats

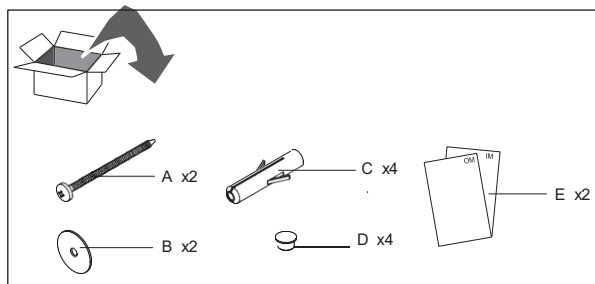

A	Skruv T6S 6x75
B	Bricka 8.4x17x1.6
C	Nylonplugg
D	Täckplugg 15-12
E	Bruksanvisning / Installationsmanual

3.2 Mekanisk installation



Torkskåpet måste säkras i väggen så att det inte kan tippa.

Väggkonsolerna är fastsatta upptill på torkskåpet vid leverans. Demontera väggkonsolerna, vänd dem och montera enligt bilden. (Skruvor och plastpluggar medföljer leveransen.)

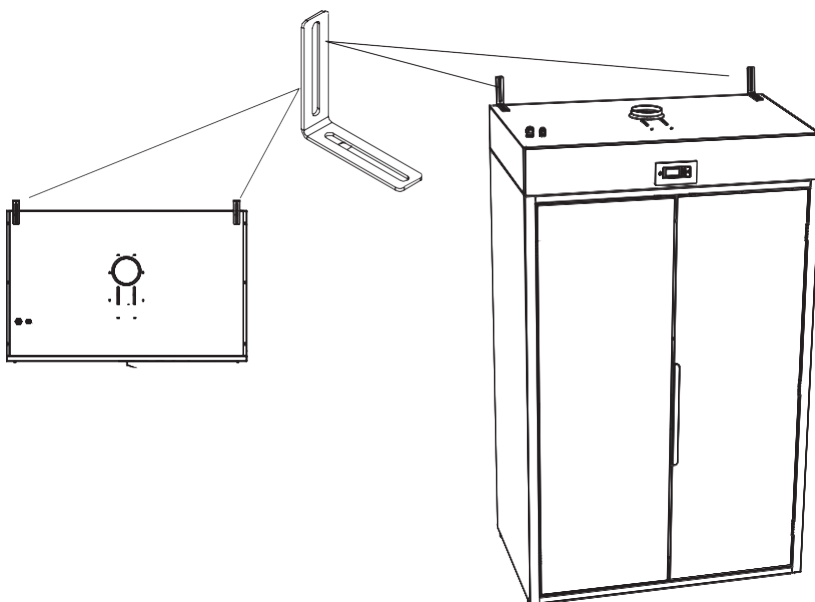

3.3 Trånga utrymmen

För att underlätta transport finns lyftstroppar krokade runt ställfötterna.

Torkskåpets överdel kan demonteras för att därmed minska höjden för transport i trånga utrymmen. Skåpets underdel får då en höjd av 1785 mm.

Lösgör överdelen

Överdelen är skruvad till underdelen med fyra skruvar.

- Öppna dörrarna, lyft ut hängarna och ta bort de fyra filtren (1).
- Lossa de två skruvarna (torx T20) på undersidan av frontpanelen (2). Fyrkantiga hål i ramen.
- Skjut frontplåten uppåt tills den lossnar från styrflänsarna.
- Lossa försiktigt modularkabeln som sitter fäst på kretskortet och lyft bort frontpanelen.
- Lossa de fyra skruvarna (3) som håller dörrbrytarplåten på plats och skjut tillbaka plåten så att den blir infälld.

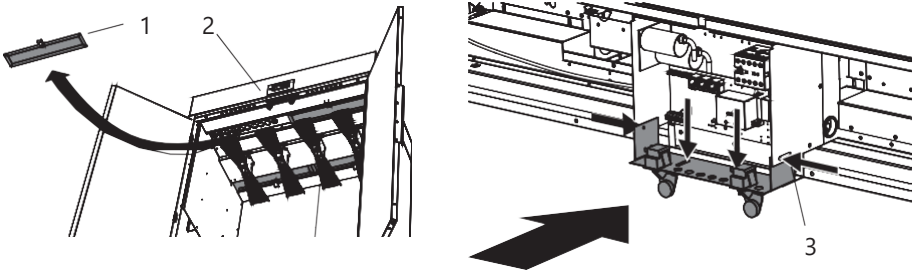

- Lossa de fyra fästskruvarna, som håller hela överdelen på plats. Skruvarna är försänkta i två inbyggda skenor, två vid skåpets rygg och två innanför dörrarna. Se markering i figuren.

- Lyft försiktigt ner överdelen.

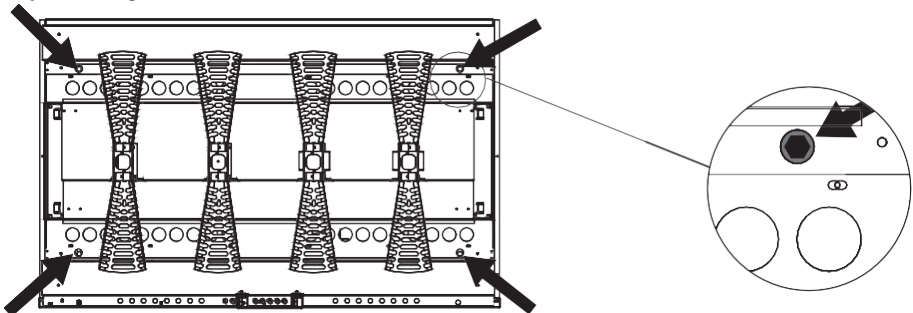

4 Evakueringsystem

4.1 Friskluft

Torkskåpet måste anslutas direkt till ventilationskanalen (inte via mellanliggande rör eller slangar).

Torkskåpet har ett frånluftflöde på upp till 250 kubikmeter per timme. Denna luft tas till en början inifrån rummet där torkskåpet står.

Det är viktigt att se till att friskluft kan komma in i rummet utifrån med samma flöde som den som blåses ut ur rummet.

Arean på luftintaget måste vara fem gånger större än evakueringsrörets area. Motståndet i galleret/spjället får inte överstiga 10 Pa (0,1 mbar).

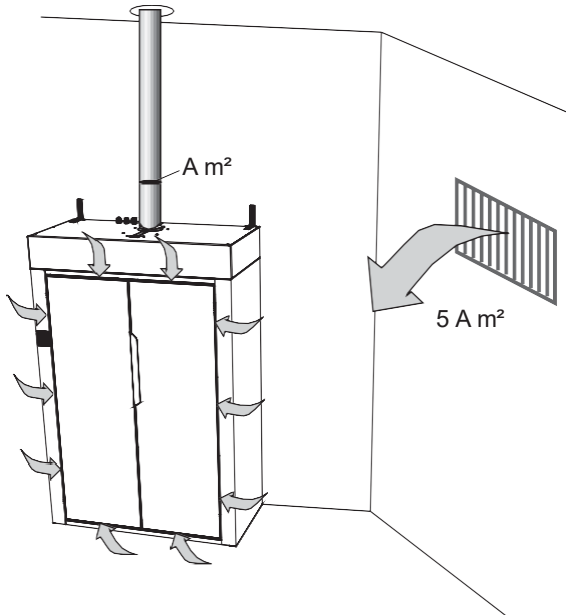

Skåpet arbetar med undertryck i torkutrymmet.

Luftsugs med hjälp av två fläktar i genom ett luftintag i övre delen av skåpet samt genom skåpets dörrspalter.

4.2 Justering av evakueringsluft

Torkskåpet arbetar effektivast om luftflödet är optimalt.

På torkskåpets ovansida finns ett spjäll som kan justeras till ett värde som motsvarar tryckfallet i kanalen. Högsta tillåtna tryckfall är 70 Pa. Om tryckfallet är större än så måste en extern fläkt installeras. Torkskåpet har elanslutning för extern fläkt.

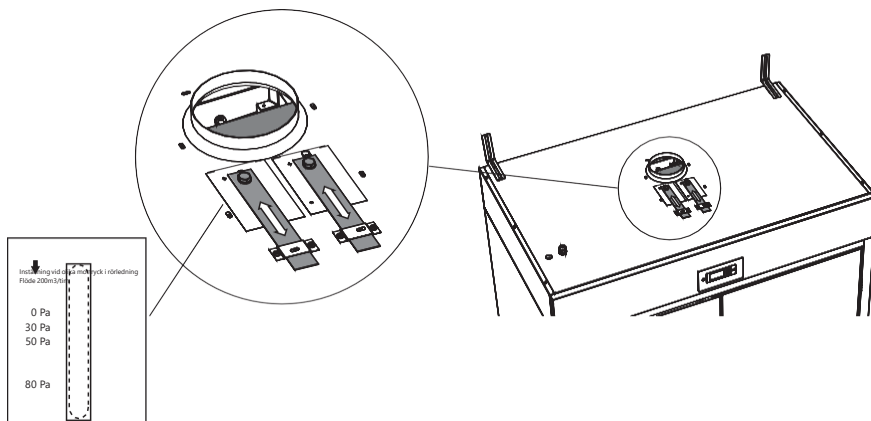

5 Elektrisk anslutning

Torkskåpet ansluts via allpolig brytare till 400V 3N AC 50Hz.

Totaleffekt 6.2 kW.

Avsäkring 10A trög, 13A automatsäkring.

Kontrollera att anslutningsströmmen överensstämmer med data på typskylten samt att huvudledningen är jordad på rätt sätt enligt gällande standard. Vi rekommenderar att huvudledningen förses med jordfelsbrytare.

Tillverkaren avsäger sig allt ansvar om elanslutningen ej utförts på i denna bruksanvisning föreskrivet sätt.

Elanslutningen av apparaten ska ske enligt gällande elsäkerhetsföreskrifter.

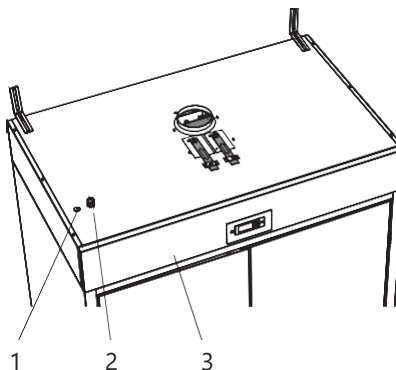

1	Anslutning för extern fläkt
2	Anslutning nät
3	Frontplåt

- Lossa de två skruvarna (torx T20) på undersidan av frontpanelen (3). Fyrkantiga hål i ramen.
- Skjut frontplåten uppåt tills den lossnar från styrflänsarna.
- Lossa försiktigt modularkontakten som sitter fäst på kretskortet.
- Lyft bort frontpanelen.
- Anslut nätkabeln till kopplingsplinten.

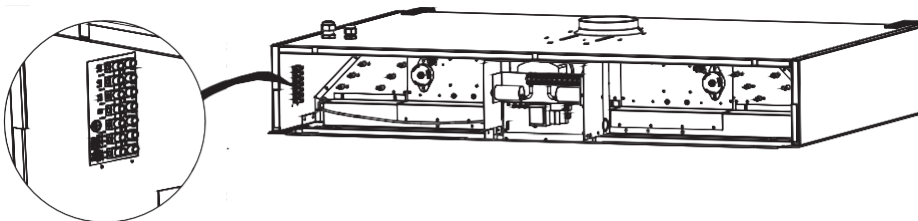

6 Språkinställning

- Se till att torkskåpets huvudströmbrytare **ON/OFF** är avstängd. Displayen är släckt.
- Håll inne knapparna **PIL UPP** och **NER** och tryck på huvudströmbrytaren **ON/OFF** till läge "ON". Displayen tänds och visar på översta raden "P105" blinkande som är parametern för språkinställning. Skulle annat värde visas, använd då knapparna **PIL UPP** eller **NER** för att stega fram till rätt parameter.
- Tryck **START/STOPP** för att bekräfta.
Nu blinkar raden för aktuellt språk. Språken har en siffersymbol enl. listan nedan.
- Stega med knapparna **PIL UPP** eller **NER** till önskat språk.
- För att spara inställt värde, tryck **START/STOPP**.
- För att återgå till driftläge, tryck **PIL NER**.

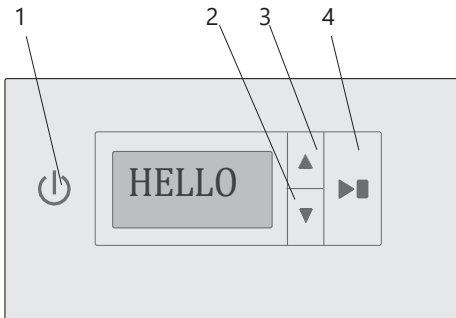

1	ON / OFF
2	PIL NER
3	PIL UPP
4	START / STOPP

Språksymbol	Displayspråk
0	engelska
1	svenska
2	norska
3	danska
4	finska
5	italienska
6	franska
7	tyska
8	spanska
9	portugisiska
10	holländska

7 Funktionskontroll



Får endast utföras av behörig personal.

En funktionskontroll måste göras när maskinen är färdiginstallerad och innan den kan användas. En funktionskontroll måste alltid utföras innan maskinen får användas igen efter en reparation.

- Välj önskat program och kontrollera att torkskåpet blir varmt och att det inte hörs några konstiga ljud.

Driftklar

Om alla test är godkända är maskinen driftklar.

Om några test inte är godkända, eller brister eller fel upptäckts, kontaktar du din lokala serviceorganisation eller leverantör.

8 Information angående skrotning

8.1 Omhändertagande av den uttjänta apparaten

Innan maskinen skrotas, kontrollera noggrant det fysiska skicket och om det finns risk att delar av strukturen börjar ge efter eller gå sönder.

Apparatens delar skall tas omhand beroende på deras specifika egenskaper (till exempel metaller, oljor, fett, plast, gummi, etc.).

Lagstiftningen skiljer sig från land till land. Följ bestämmelserna i lagstiftningen och från myndigheterna som finns i det land där skrotningen skall ske.

Allmänt gäller att apparaten skall lämnas till en specialiserad central för återvinning/ skrotning.

Demontera apparaten och sortera komponenterna efter kemiska egenskaper. Kompressorn innehåller smörjolja och kylvätska som kan återvinnas och återanvändas och kylens komponenter är specialavfall som kan jämföras med blandat hushållsavfall.



Symbolen på apparaten visar att denna apparat inte skall betraktas som hushållsavfall, utan måste omhändertagas på korrekt sätt, för att förhindra negativ inverkan på miljö och hälsa. För mer information om återvinning av denna apparat, kontakta din lokala agent, återförsäljare, kundservice eller loka la återvinningsmyndigheter.

Obs!

I samband med skrotningen av apparaten måste alla märkningar, denna handbok och andra dokument gällande apparaten förstöras.

8.2 Hantera emballaget

Emballaget måste kasseras i enlighet med reglerna som gäller i det land där apparaten används. Allt material som används till emballaget är miljövänligt.

De kan förvaras, återvinnas eller brännas på passande avfallsförbränningsanläggning.

Återvinningsbara plastdelar märks så som exemplen nedan.

	Polyetylen: <ul style="list-style-type: none">• Yttre emballage• Plastpåse innehållande instruktioner
	Polypropylen: <ul style="list-style-type: none">• Förpackningsband
	Expanderat polystyren: <ul style="list-style-type: none">• Hörnskydd

